

Viação Piracicabana Baixada Santista SP

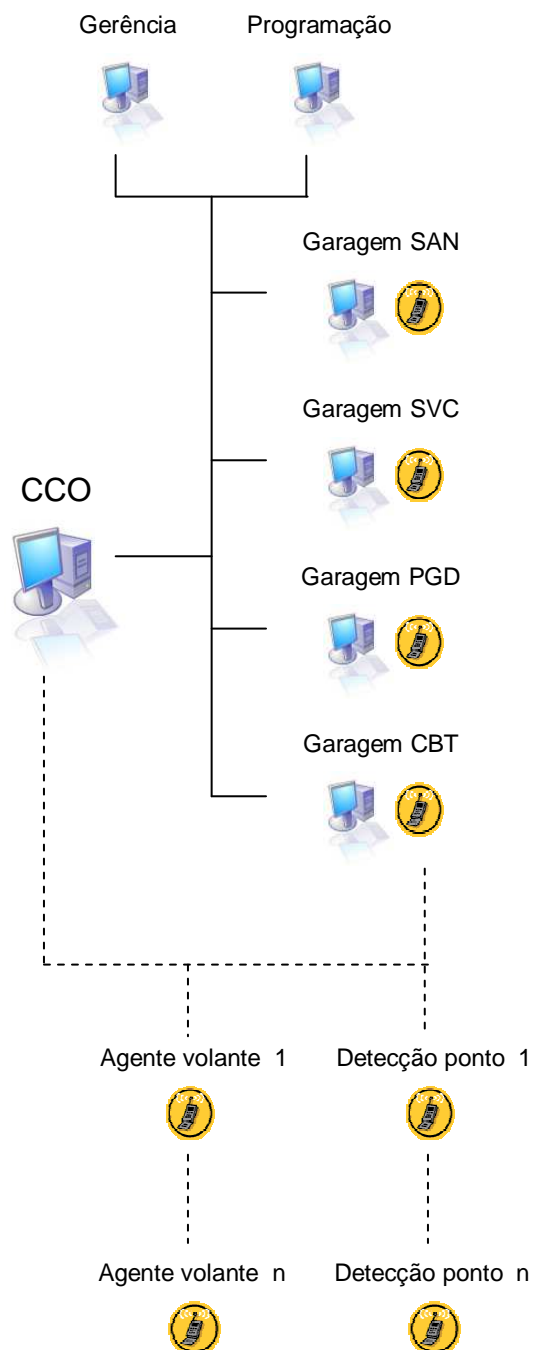

A Viação Piracicabana foi pioneira na instalação de um completo sistema de controle operacional do serviço de ônibus da baixada santista em São Paulo.

A Viação Piracicabana, empresa operadora da baixada santista, instalou pioneiramente um sistema de controle on-line com detecção manual por telefone celular e um Centro de Controle Operacional (CCO). O CCO conta com 5 posições de monitoramento e controla mais de 850 ônibus a partir de 4 garagens para a realização do transporte municipal de Santos, São Vicente, Praia Grande, Cubatão e transporte intermunicipal de Santos a Peruíbe litoral sul de São Paulo. Cada controlador coordena seu grupo de operadores de celular e agentes volantes. As irregularidades quando constatadas são passadas por rádio aos agentes volantes para averiguação e retorno de providências tomadas. Os operadores de celular ficam em pontos de controle ao longo da rota e em terminais de ônibus num total de 20 - com previsão para chegar a 39 - conseguindo cobrir todas as 116 linhas de ônibus. Cada garagem tem seu operador de celular para a detecção de soltura da frota. O plantão de cada garagem, assim como os gerentes tem acesso às informações do controle. Utilizam o sistema WplexCO de controle operacional on-line com o aplicativo WplexCO/ME para telefone celular.

Sistema de controle:

Início de utilização:	2004
Controladores no CCO:	5
Pontos de controle nas rotas:	39
Dispositivo de detecção:	celular Siemens C60 GSM
Área de serviço:	Santos, São Vicente, Praia Grande, Cubatão, Peruíbe
Frota controlada:	850 ônibus
Linhas:	116
Garagens:	4
Softwares:	Wplex Software